

RVE Enhanced 3

CCW-RVE-214W-1S-30-SS-ENH1

Ausgesprochen hohe Leistung zu einem überzeugenden Preis.

Diese Mehrkopfwaage verarbeitet ein breites Spektrum schwerer oder sperriger freifließender Produkte und ist für viele Verpackungsarten geeignet. Die Edelstahl-Ausführung steht für eine lange Betriebsdauer in trockener Umgebung.

- ▲ Spezialisierte und vielseitige Lösung
- ▲ Für schwere oder sperrige, trockene, freifließende Produkte
- ▲ Für mittlere bis hohe Geschwindigkeiten und exzellente Wiegeergebnisse
- ▲ Vorkonfiguriert für die Smart Factory



Abmessungen

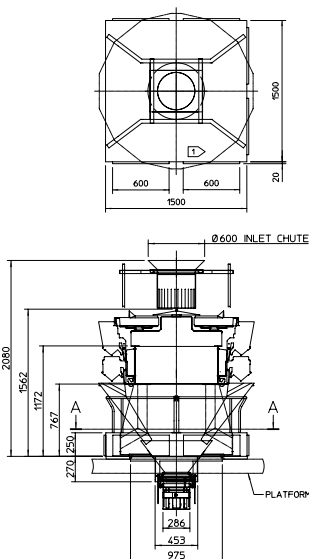

Leistung

CCW-RVE-214W-1S-50-SS-ENH3

Max. Ausbringung*	100 WPM	
Max. Wiegevolumen (bei Einzelabwurf)	10 Liter	
Max. Stücklänge	170 mm	
Wiegebereich (pro Kopf)	2.000 g	4.000 g
Min. Auflösung	0,5 g	1,0 g
Wiegebereich	105 - 4.000 g	375 - 8.000 g
Spezifikation		
Touchscreen Display (RCU)	10,4" Farb-LCD Display	
Anzahl der Voreinstellungen	200	
Wiegezone	Ishida Doppel-Balken Wiegezone	
Material	Produktberührte Teile aus Edelstahl oder anderen hygienischen Materialien	
Schutzart	IP54	
Anschlussdaten	2,5 kW, 200-240V, 50-60 Hz	
Druckluft**	entfällt	
Maschinengewicht***	1.000 kg	

Änderungen vorbehalten, weil Bauweise und Spezifikationen ständig weiterentwickelt werden (bitte prüfen Sie die Abmessungen zum Zeitpunkt der Bestellung).

* Abhängig von Produktform, Produktdichte, Zielgewicht, Art der Zuführung etc.

** Druckluftanschluss erforderlich nur für WP Modelle. Achtung: Kompressor muss vom Anwender gestellt werden.

*** Das Maschinengewicht variiert abhängig von den gewählten Optionen.



RVE Enhanced 3

Ishida steht seit über 120 Jahren für innovative Wiegelösungen. Die RVE-Serie entspricht dem neuesten Stand der Technik in Bezug auf Geschwindigkeit, Präzision und Zuverlässigkeit. Eine große Auswahl von Funktionen gewährleistet Hochleistungen beim industriellen Wiegen zu einem attraktiven Preis.

Funktionen & Vorteile

Schnelles und genaues Wiegen für hohe Produktivität

Die Hochleistungs-Funktionen beinhalten:

- ▲ Programmierbarer 5-stufiger digitaler Filter
- ▲ Moderne automatische Regulierung der Zuführungen
- ▲ Hohe Prozessorleistung der 10,4" Web RCU

Nutzerfreundliche Konstruktion und einfaches Set-Up

- ▲ Intuitive und einfach bedienbare RCU (Remote Control Unit)
- ▲ Vereinfacht die Ersteinrichtung und den täglichen Betrieb
- ▲ Minimiert Stillstandzeiten
- ▲ Maximiert die Produktionseffizienz
- ▲ USB Datenimport/-export mit Ethernet-Anbindung

Vorkonfiguriert für die Smart Factory

- ▲ Erhöhte Produktivität durch Industrie 4.0-Technologie
- ▲ Sentinel™ Berichterstattungs -Paket inklusive
- ▲ Zugriff auf Echtzeitdaten der Maschinenleistung von überall
- ▲ Optionale Rundum-Sicherheit mit permanenter Überwachung der Maschinenleistung und angepasster Wartungsmöglichkeiten

In Übereinstimmung mit den Standards der FDA und der EU für den Kontakt mit Lebensmitteln

Alle Materialien mit FDA-Zulassung und entsprechend Artikel 16(1) der Verordnung (EC) No 1935/2004 und Artikel 15 der Verordnung 10/2011.

Modell	ENHANCED 3 - CCW-RVE-214W-1S-50-SS-ENH3
Produktberührte Teile	In Glattblech für optimalen Produktfluss
Einlauftrichter	höhenverstellbar Unterer Bereich aus detektierbarem Kunststoff
Verteilteller	10° geneigter Verteilteller
Ring gate	Inklusive detektierbaren Kunststoffingern (für kontrollierte Produktzufuhr)
Radialrinnen	0° geneigte trogförmige Radialrinnen für kontrollierten Produktfluss
Schalen	Doppelt öffnende und dichtschießende Vor- und Wiegeschalen
Auslauftrichter	53° geneigter Auslauftrichter für schnelleren Produktfluss mit Leitblechen um ein Kreiseln des Produktes zu verhindern Kunststoffrohr detektierbar (für produktschonende Verarbeitung)
Sammelspeicherschale	18 Liter Volumen, motorgetriebene und dichtschießende Sammelspeicherschale Optional: Doppel-öffnend, wechselseitig öffnend oder Fehl-Ausscheidung
Software	mehrsprachig verfügbar, Wiege-Zähl-Programm, Fernüberwachung (optional)

ISHIDA EUROPE LIMITED
Kettles Wood Drive
Woodgate Business Park
Birmingham
B32 3DB
Großbritannien
Tel: +44 (0)121 607 7700
Fax: +44 (0)121 607 7888
info@ishidaeurope.com

ISHIDA DEUTSCHLAND
Max-Planck-Straße 2
74523 Schwäbisch Hall
Deutschland
Tel: +49 (0)791 945 160
Fax: +49 (0)791 945 1699
info@ishida.de

ISHIDA TSCHECHISCHE REPUBLIK
Tel: +420 317 844 059
Fax: +420 317 844 052
info@ishidaeurope.cz

ISHIDA RUMÄNIEN
Tel: +44 (0)121 607 7700
Fax: +44 (0)121 607 7888
info@ishidaeurope.ro

ISHIDA FRANKREICH
Tel: +33 (0)1 48 63 83 83
Fax: +33 (0)1 48 63 24 29
info@ishidaeurope.fr

ISHIDA RUSSLAND UND GUS
Tel: +7 499 272 05 36
Fax: +7 499 272 05 37
info@ishidaeurope.ru

ISHIDA NAHER OSTEN
Tel: +971 (0)4 299 1933
Fax: +971 (0)4 299 1955
ishida@ishida.ae

ISHIDA SÜDAFRIKA
Tel: +27 (0)11 976 2010
Fax: +27 (0)11 976 2012
info@ishidaeurope.com

ISHIDA NIEDERLANDE
Tel: +31 (0)499 39 3675
Fax: +31 (0)499 39 1887
info@ishida.nl

ISHIDA SCHWEIZ
Tel: +41 (0)41 799 7999
Fax: +41 (0)41 790 3927
info@ishida.ch