

# RVE Enhanced 1

## CCW-RVE-214W-1S-30-SS-ENH1

Ausgesprochen hohe Leistung zu einem überzeugenden Preis.

Diese Mehrkopfwaage verarbeitet ein breites Spektrum freifließender Produkte und ist für viele Verpackungsarten geeignet. Die Edelstahl-Ausführung steht für eine lange Betriebsdauer in trockener Umgebung.

- ▲ Spezialisierte und vielseitige Lösung
- ▲ Für trockene und freifließende Produkte
- ▲ Mittlere bis hohe Geschwindigkeiten und exzellente Wiegeergebnisse
- ▲ Vorkonfiguriert für die Smart Factory



Abmessungen

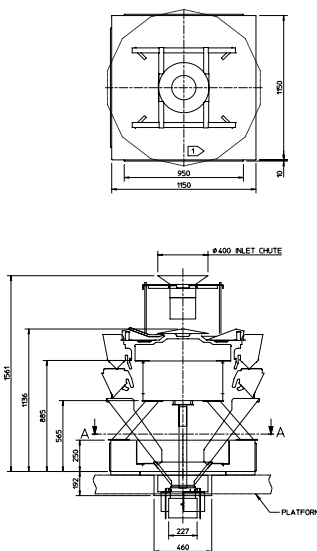

Leistung

CCW-RVE-214W-1S-30-SS-ENH1

Max. Ausbringung*	100 WPM	
Max. Wiegevolumen (bei Einzelabwurf)	4,5 Liter	
Max. Stücklänge	130 mm	
Wiegebereich (pro Kopf)	400 g	800 g
Min. Auflösung	0,1 g	0,2 g
Wiegebereich	14 - 500 g	25 - 1.000 g
<b>Spezifikation</b>		
Touchscreen Display (RCU)	10,4" Farb-LCD Display	
Anzahl der Voreinstellungen	200	
Wiegezone	Ishida Doppel-Balken Wiegezone	
Material	Produktberührte Teile aus Edelstahl oder anderen hygienischen Materialien	
Schutzart	IP54	
Anschlussdaten	1,7 kW, 200-240V, 50-60 Hz	
Druckluft**	entfällt	
Maschinengewicht***	550 kg	

Änderungen vorbehalten, weil Bauweise und Spezifikationen ständig weiterentwickelt werden (bitte prüfen Sie die Abmessungen zum Zeitpunkt der Bestellung).

\* Abhängig von Produktform, Produktdichte, Zielgewicht, Art der Zuführung etc.

\*\* Druckluftanschluss erforderlich nur für WP Modelle. Achtung: Kompressor muss vom Anwender gestellt werden.

\*\*\* Das Maschinengewicht variiert abhängig von den gewählten Optionen.



# RVE Enhanced 1

Ishida steht seit über 120 Jahren für innovative Wiegelösungen. Die RVE-Serie entspricht dem neuesten Stand der Technik in Bezug auf Geschwindigkeit, Präzision und Zuverlässigkeit. Eine große Auswahl von Funktionen gewährleistet Hochleistungen beim industriellen Wiegen zu einem attraktiven Preis.

## Funktionen & Vorteile

### Schnelles und genaues Wiegen für hohe Produktivität

Die Hochleistungs-Funktionen beinhalten:

- ▲ Programmierbarer 5-stufiger digitaler Filter
- ▲ Moderne automatische Regulierung der Zuführungen
- ▲ Hohe Prozessorleistung der 10,4" Web RCU

### Nutzerfreundliche Konstruktion und einfaches Set-Up

- ▲ Intuitive und einfach bedienbare RCU (Remote Control Unit)
- ▲ Vereinfacht die Ersteinrichtung und den täglichen Betrieb
- ▲ Minimiert Stillstandzeiten
- ▲ Maximiert die Produktionseffizienz
- ▲ USB Datenimport/-export mit Ethernet-Anbindung

### Vorkonfiguriert für die Smart Factory

- ▲ Erhöhte Produktivität durch Industrie 4.0-Technologie
- ▲ Sentinel™ Berichterstattungs -Paket inklusive
- ▲ Zugriff auf Echtzeitdaten der Maschinenleistung von überall
- ▲ Optionale Rundum-Sicherheit mit permanenter Überwachung der Maschinenleistung und angepasster Wartungsmöglichkeiten

### In Übereinstimmung mit den Standards der FDA und der EU für den Kontakt mit Lebensmitteln

Alle Materialien mit FDA-Zulassung und entsprechend Artikel 16(1) der Verordnung (EC) No 1935/2004 und Artikel 15 der Verordnung 10/2011.

Modell	ENHANCED 1 - CCW-RVE-214W-1S-30-SS-ENH1
Produktberührte Teile	In Glattblech für optimalen Produktfluss
Einlauftrichter	höhenverstellbar Unterer Bereich aus detektierbarem Kunststoff
Verteilteller	10° geneigter Verteilteller
Ring gate	Inklusive detektierbaren Kunststoffingern (für kontrollierte Produktzufuhr)
Radialrinnen	0° geneigte Radialrinnen für kontrollierten Produktfluss
Schalen	Doppelt öffnende und dichtschießende Vorschalen, einfach öffnende und dichtschießende Wiegeschalen
Auslauftrichter	53° geneigter Auslauftrichter für schnellen Produktfluss mit Leitblechen um ein Kreiseln des Produktes zu verhindern Kunststoffrohr detektierbar (für produktschonende Verarbeitung)
Sammelspeicherschale	6 Liter Volumen, motorgetriebene und dichtschießende Sammelspeicherschale Optional: Doppel-öffnend, wechselseitig öffnend oder Fehl-Ausscheidung
Software	mehrsprachig verfügbar, Wiege-Zähl-Programm, Fernüberwachung (optional)

**ISHIDA EUROPE LIMITED**  
Kettles Wood Drive  
Woodgate Business Park  
Birmingham  
B32 3DB  
Großbritannien  
Tel: +44 (0)121 607 7700  
Fax: +44 (0)121 607 7888  
info@ishidaeuropa.com

**ISHIDA DEUTSCHLAND**  
Max-Planck-Straße 2  
74523 Schwäbisch Hall  
Deutschland  
Tel: +49 (0)791 945 160  
Fax: +49 (0)791 945 1699  
info@ishida.de

**ISHIDA TSCHESCHISCHE REPUBLIK**  
Tel: +420 317 844 059  
Fax: +420 317 844 052  
info@ishidaeuropa.cz

**ISHIDA RUMÄNIEN**  
Tel: +44 (0)121 607 7700  
Fax: +44 (0)121 607 7888  
info@ishidaeuropa.ro

**ISHIDA FRANKREICH**  
Tel: +33 (0)1 48 63 83 83  
Fax: +33 (0)1 48 63 24 29  
info@ishidaeuropa.fr

**ISHIDA RUSSLAND UND GUS**  
Tel: +7 499 272 05 36  
Fax: +7 499 272 05 37  
info@ishidaeuropa.ru

**ISHIDA NAHER OSTEN**  
Tel: +971 (0)4 299 1933  
Fax: +971 (0)4 299 1955  
ishida@ishida.ae

**ISHIDA SÜDAFRIKA**  
Tel: +27 (0)11 976 2010  
Fax: +27 (0)11 976 2012  
info@ishidaeuropa.com

**ISHIDA NIEDERLANDE**  
Tel: +31 (0)499 39 3675  
Fax: +31 (0)499 39 1887  
info@ishida.nl

**ISHIDA SCHWEIZ**  
Tel: +41 (0)41 799 7999  
Fax: +41 (0)41 790 3927  
info@ishida.ch